

Geruchsverschluss-System GVF-100

Produktinformation Oktober 2011

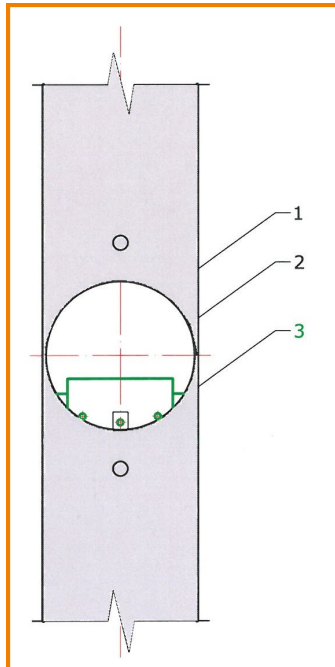

- 1: Regenfallrohr
2: Revisionsöffnung im Regenfallrohr
3: Geruchsverschluss-System GVF-100



GVF-100



GVF-100 in Regenfallrohr eingesetzt

Einsatzbereich:

1. kommunale und industrielle Regenfallrohre
2. Regenfallrohre, die an Mischsysteme angeschlossen sind

Kennzeichnende Merkmale:

1. zuverlässiges Verschließen des Fallrohres gegen Rückventilation von Gerüchen
2. wartungsarm
3. abrutschsicher und stabil
4. öffnet bei Regen selbsttätig
5. alle verwendeten Materialien sind für den dauerhaften Einsatz in Regenfallrohren geeignet
6. überzeugendes Preis-/Leistungsverhältnis
7. Sondergrößen auf Anfrage

Für weitere Informationen :

Telefon +49 385 34337120
Telefax +49 385 34337131
mailto: info@unitechnics.de